

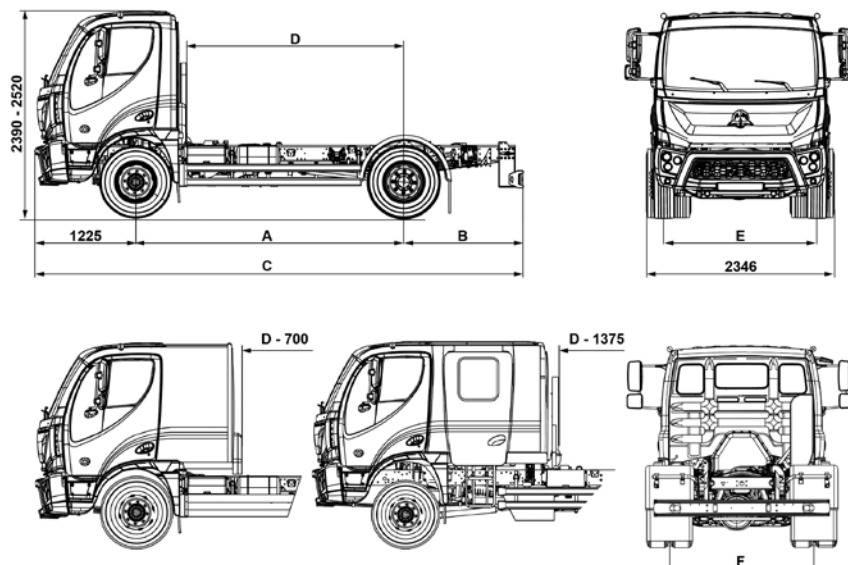

# AVIA D120 – 4x4 EURO 6



AVIA D120 – 4x4 EURO 6

## AVIA "D" – HLAVNÍ ROZMĚRY VOZIDEL (mm)

Rozvor	A	B	C	D	E	F
N	3 400	1 365	5 990	4 100	1 849	1 740
L	3 900	1 620	6 745	4 900		

## HMOTNOSTI PODVOZKU (kg)

Rozvor	hmotnost			přední náprava		zadní náprava	
	celková	podvozku	nosnost	max. zatížení	zatížení od podvozku	max. zatížení	zatížení od podvozku
N	11 990	4 132	7 858	4 200	2 630	8 200	1 520
L		4 182	7 808		2 668		1 514

Max. hmotnost soupravy s přívěsem - 12 740 kg (nebrzděný přívěs), 15 490 kg (nájezdová brzda), 21 990 kg (průběžná brzda)

## STOUPAVOST

	Max. teoretická stoupavost %*			
	SILNIČNÍ PŘEVOD 1:1 PNEU 245/70R19,5"		TERÉNNÍ PŘEVOD 1:1,93 PNEU 245/70R19,5"	
Převod zadní nápravy	4,10:1	4,56:1	4,10:1	4,56:1
Motor 134 kW	39 %	45 %	63,5 %	102 %

## RYCHLOSTI

	SILNIČNÍ PŘEVOD 1:1 PNEU 245/70R19,5"		TERÉNNÍ PŘEVOD 1:1,93 PNEU 245/70R19,5"	
	Převod zadní nápravy	4,10:1	4,56:1	4,10:1
1. stupeň při 1000 ot/min	5,6 km/h	5,0 km/h	2,8 km/h	2,4 km/h
6. stupeň při 2500 ot/min	118 km/h	106 km/h	61 km/h	55 km/h

## OTÁČKY MOTORU PŘI 85 KM/H – (SILNIČNÍ PŘEVOD 1:1 PNEU – 245/70R19,5")

Převod zadní nápravy	4,10:1	4,56:1
Otáčky motoru	1 794	1 995

## NÁJEZDOVÝ ÚHEL – (PNEU – 245/70R19,5")

Přední	26°
Zadní	15-17° (dle zadního převisu)



# AVIA D120 – 4x4 EURO 6

MOTOR	Cummins ISB4.5E6180	Cummins ISB4.5E6210
<b>Charakteristika</b>	Vysoce výkonný diesel s přímým vstřikem přeplňovaný turbodmychadlem s mezichladičem Elektronicky řízený systém vstřikování common rail, EURO 6 SCR systém	
<b>Uspořádání válců</b>	4 v řadě	
<b>Ventily</b>	4 v každém válci	
<b>Objem</b>	4 500 cm <sup>3</sup>	
<b>Vrtání x zdvih</b>	107 x 124 mm	
<b>Max. výkon</b>	134 kW (180 hp) při 2 300 rpm	157 kW (210 hp) při 2 300 rpm
<b>Max. toč. moment</b>	750 Nm při 1 100–1 600 rpm	850 Nm při 1 200–1 500 rpm

<b>SPOJKA TYP</b>	Jednokotoučová disková suchá. ZF-SACHS prům. 362 mm, hydraulicky ovládaná s pneumatickým posílením.
<b>PŘEVODOVKA</b>	ZF 6S850 6 rychlostní, plně synchronizovaná.
<b>PŘEVODOVÉ POMĚRY</b>	1° - 6,72:1 2° - 3,68:1 3° - 2,15:1 4° - 1,41:1 5° - 1,00:1 6° - 0,79:1 R - 6,03:1
<b>PŘÍDAVNÁ PŘEVODOVKA</b>	PRAGA 2P150, převody: silniční 1:1, terénní 1: 1,93, stálé rozdělení hnací síly 50:50 mezi hnané nápravy.
<b>ZVL. POHON (PTO)</b>	2 druhy, ovládání elektropneumatické, převod 1,88 nebo 1,47.
<b>ZADNÍ NÁPRAVA</b>	Tuhá, hypoidní soukolí, uzávěrka diferenciálu.
<b>PŘEVODY</b>	4,10:1, (4,56:1)
<b>PŘEDNÍ NÁPRAVA</b>	Tuhá s kovanou nápravnicí, přiřaditelná, stálý převod 4,10 (4,56) uzávěrka diferenciálu.
<b>PÉROVANÍ</b>	Přední náprava - 80 mm široké 2 listové parabolické pružiny, příčný torzní stabilizátor Ø 32 mm. Hydraulické dvojčinné tlumiče. Zadní náprava - 80 mm široké 3 listové parabolické pružiny, příčný torzní stabilizátor Ø 32 mm. Hydraulické dvojčinné tlumiče.
<b>ŘÍZENÍ</b>	ZF 8090 – Hydraulické servořízení, monoblokového typu.
<b>BRZDY</b>	Plně pneumatický systém. EBS III systém WABCO. Vysoušeč vzduchu. Přední brzdy - diskové (průměr 330 mm). Zadní brzdy - diskové (průměr 330 mm). Parkovací brzda - pružinová, působící na kola ZN. Motorová brzda VGT systém, ovládání páčkou pod volantem.
<b>RÁM</b>	Šroubovaný a nýtovaný za studena, podélníky tvaru U rozměru 203 x 62 x 6,5 mm, příčky otevřeného profilu.
<b>NÁDRŽ NA PALIVO</b>	Ocelová 120 l – signalizace minimální zásoby 16 litrů.
<b>NÁDRŽ AD-BLUE</b>	30 l, plastová
<b>KOLA A PNEUMATIKY</b>	Pneu 245/70 R19,5, ocelové ráfky 19,5 x 6,75, 8 děrové, náhradní kolo s držákem.
<b>ELEKTRICKÝ SYSTÉM</b>	24 V Batterie 2 x 12 V, 140 Ah. Bateriový odpojovač. Alternátor 24 V / 80 A. Spouštěč 24 V / 3,6 kW. Elektrická instalace systém CAN-BUS.
<b>KABINA</b>	Ocelová, levostranné řízení (alt. pravostranné řízení), svařená z oboustranně zinkovaných plechů, protikorozní ochrana, katodoreticky základovaná ponorem, přední víko a nárazník z kompozitu, hluková a tepelná izolace. Dvoudveřová, hydraulicky sklopná, šířka 2 150 mm.
<b>PÉROVÁNÍ KABINY</b>	4 bodové uložení, přední uložení v pryžových pouzdrech, zadní uložení s vinutými pružinami a hydraulickými tlumiči, hydraulické automatické zámky.
<b>EXTERIER</b>	Aerodynamický tvar, rohové spoilery. Nízko položená dveřní okna, tónovaná skla, vyhřívána a elektricky ovládaná zpětná zrcátka, hlavní světlomety seřiditelné zevnitř, mlhové světlometry.
<b>INTERIER</b>	Nastavitelné sedadlo řidiče, dvojitá sedačka spolujezdců, bezpečnostní samonavijecí pásy, odkládací prostor u spolujezce a na zadní stěně, kapsy ve dveřích, přihrádka na dokumenty, stropní přihrádky. 12 V zásuvka, 2 x USB (3,1 A), zapalovač, měnič napětí 24 / 12 V.
<b>VÝBAVA</b>	Přístrojová deska s multifunkčním displejem, speedlimiter, tempomat, LDWS.
<b>BARVY</b>	Signální bílá RAL9003, červená RAL3001, tmavě modrá RAL5010.
<b>VÝBAVA NA PŘÁNÍ</b>	Variety výbavy kabin obsahují elektricky ovládaná okna, centrální zamykání, klimatizace, barvy - RAL barvy, metalické barvy. 200 l palivová nádrž, zařízení k tažení brzděného/nebrzděného přívěsu, střešní spoiler, sledování tlaku v pneumatikách.

Výroba je prováděna v závodě AVIA Motors s.r.o. Vzhledem k neustálému technickému vývoji si výrobce vyhrazuje právo na změny v základní technické specifikaci bez předchozího upozornění.